



## Veiligheid voor alles

De ASSA ABLOY DE6190AR Automatic Restraint is een hydraulisch vergrendelingsstelsel om ongelukken en letsels bij het laadperron te voorkomen. Tijdens het laden en lossen bestaat het risico dat de aanhanger onopzettelijk in beweging komt door de druk van een vorkheftruck, een probleem dat bekend is als 'kruipen'. Een ander altijd bestaand gevaar, is te vroeg weggrijpen: door een misverstand, verkeerde aanwijzingen of miscommunicatie rijdt de chauffeur te vroeg weg. Voor beide situaties is de ASSA ABLOY DE6190AR Automatic Restraint de ideale oplossing.

Tijdens het aandocken fungeert de ASSA ABLOY DE6190AR Automatic Restraint als parkeergeleiding voor de achteruit rijdende vrachtwagen. Dit voorkomt mogelijke schade aan de vrachtwagen, de dock shelter, leveler of het gebouw. Wanneer de vrachtwagen op de juiste positie bij het dock staat, wordt de hydraulische wielvergrendeling ingeschakeld met een drukknop op de besturingskast in het gebouw. De arm van de vergrendeling detecteert het achterwiel en zet dit automatisch vast.

De nieuwe generatie ASSA ABLOY DE6190AR Automatic Restraint is ook geschikt voor voertuigen met een laadklep, vanwege de nieuwe inschuifbare detectiearm. Met een optionele spatlapsensor wordt mogelijke beschadiging van de vrachtwagen voorkomen.

### Voorkomen van onvoorziene bewegingen

De ronde vergrendelingsarm van het ASSA ABLOY DE6190AR vergrendelingsstelsel zet het wiel van het voertuig vast en voorkomt onvoorziene bewegingen tijdens het laden en lossen. Ongelukken door 'kruipen' zijn niet meer mogelijk en ook weggrijpen tijdens de procedure wordt vermeden. De constante vergrendelingskracht tijdens het laad- en losproces zorgt voor uiterst betrouwbare veiligheid.

### Volledige controle met een dubbele vergrendeling

De dubbele vergrendeling betekent dat de dockdeuren gesloten blijven totdat het vergrendelingsstelsel op zijn plaats is. De vergrendelingsarm kan alleen worden ingetrokken als de overheaddeur dicht is. Zo kunt u erop vertrouwen dat het laden en lossen pas begint als het voertuig veilig is aangedockt. En het voertuig kan pas vertrekken als alles veilig is afgerond.

### De nieuwe, inschuifbare detectiearm

De innovatieve inschuifbare detectiearm van de ASSA ABLOY DE6190AR Automatic Restraint maakt een compleet vrije doorgang mogelijk als de vrachtwagen het laadperron in- of uitrijdt. Zelfs bij een botsing is het bovendien mobiel en kan vrij naar voren en achteren bewegen.

## Technische gegevens

Vergrendelingskracht	200kN
Standaard kabellengte (dock leveler geïnstalleerd in het gebouw)	motorkabel 11,5 m sensorkabel overheaddeur 2,5 m sensorkabel dock leveler 7,0 m
Verkeerslicht	geïntegreerd op de wagen
Interlocking	sensor voor de overheaddeur sensor voor de dock leveler
LED-lamp buiten	heeft een helderheidssensor en gaat branden als het donker is
Hoofdschakelaar	deactiveren van de vergrendelingsfuncties
Schakelaar voor wintermodus	de hydraulische eenheid zal dan om de vier uur één minuut in gesloten circuit lopen

## Overzicht

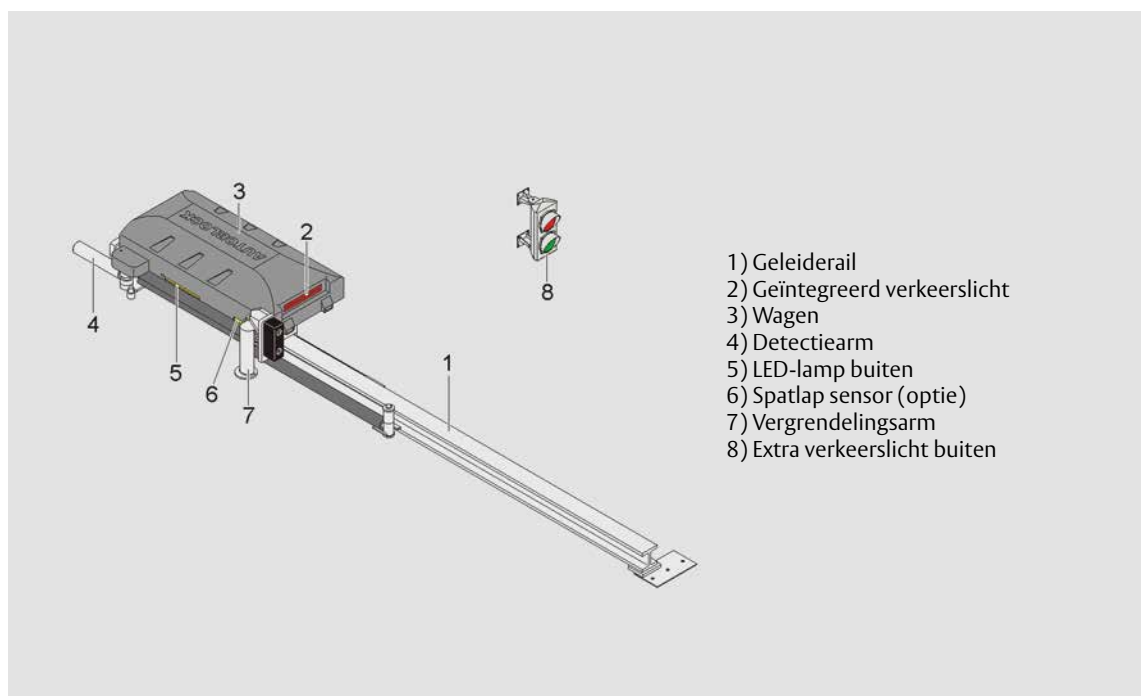

## Werkwijze

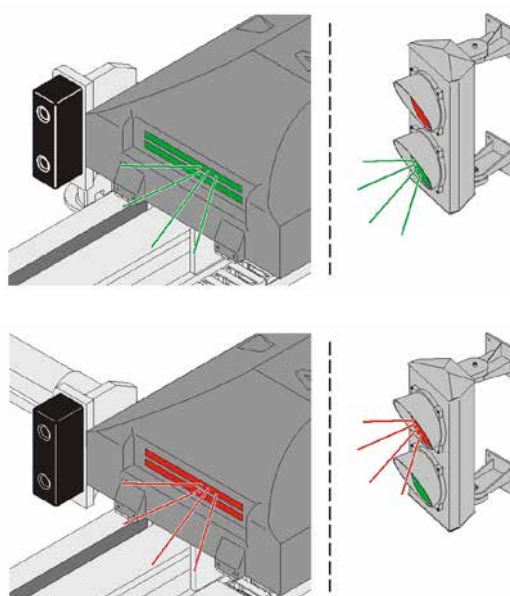
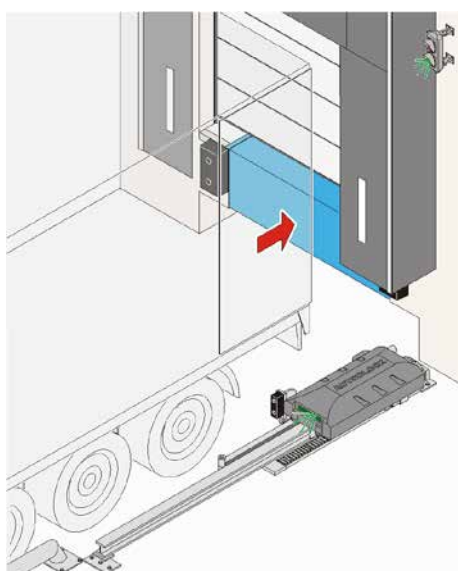

## Besturingskast

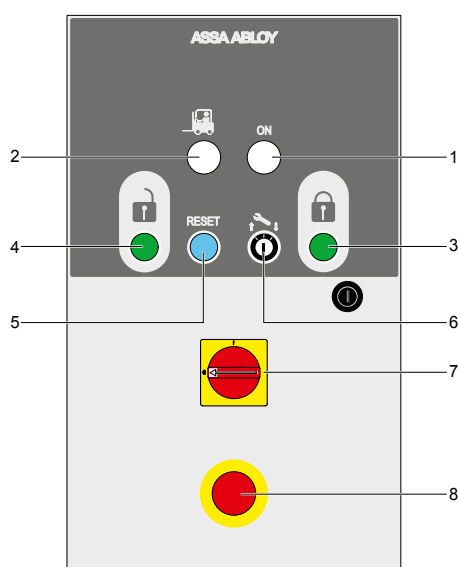

- 1) Wit signaal geeft aan dat stroom AAN is.
- 2) Groen signaal geeft aan dat de leveler of overheadeur vrijgeschakeld is (de vrachtwagen is aangedockt en vastgezet).
- 3) Drukknop om het vergrendelingssysteem naar voren te laten gaan om de vrachtwagen vast te zetten. Het lampje van de drukknop is groen als het vergrendelingssysteem bedrijfsklaar is of als de optionele vrachtwagendetectorsensor is ingeschakeld.
- 4) Drukknop om het vergrendelingssysteem terug te laten keren in de rustpositie.
- 5) Drukknop om het vergrendelingssysteem te RESETTEN. Blauw signaal geeft een storing in het systeem aan of dat de noodstopknop is ingedrukt.
- 6) Sleutelschakelaar voor onderhoud.
- 7) Hoofdschakelaar.
- 8) Noodstop.